

# MOLAS DE PORTA DE EMBUTIR / CONCEALED DOOR CLOSERS / CIERRA PUERTAS DE EMBUTIR



EN1154 38 2 113

## ML.21.810

**Mola de porta aérea hidráulica de embutir para portas de batente.**  
**Braço anti-vandalismo**  
**Força ajustável: 2-4**  
**Largura máxima de porta: 1100mm**  
**Peso máximo de porta: 130 kg**  
**Ajuste de força por mola**  
**Mecanismo cremalheira e pinhão**  
**Velocidade de fecho ajustável por válvula**  
**Velocidade de fecho final ajustável por válvula**  
**Sistema de retenção na abertura (amovível)**  
**Ângulo de abertura 120°**  
**Mola reversível**  
**Certificado corta fogo**

Concealed hydraulic overhead door closer to single action.

Sliding arm

Adjustable power: 2-4

Maximum door width: 1100mm

Maximum door weight: 130 kg

Power adjustment by spring

Rock and pinion mechanism

Closing speed adjustable by valve

Latching speed adjustable by valve

Hold open system (removable)

Opening angle 120 °

Reversible door closer

Certified fire proof

Cierra puertas hidráulico de embutir para puertas de batiente.

Braço antivandalismo

Fuerza ajustable: 2-4

Ancho máximo de puerta: 1100mm

Peso máximo de puerta: 130 kg

Regulación de fuerza por muelle

Mecanismo de piñon y cremallera

Velocidad de cierre ajustable por válvula

Velocidad de golpe final ajustable por válvula

Sistema de retención en la apertura (extraíble)

Ângulo de abertura 120 °

Cierra puertas reversible

Certificada corta fuego

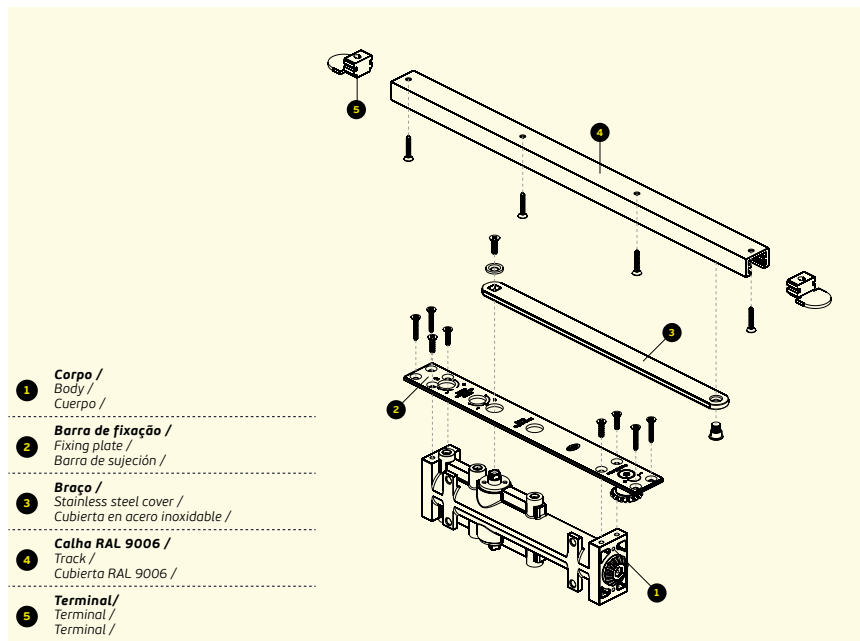
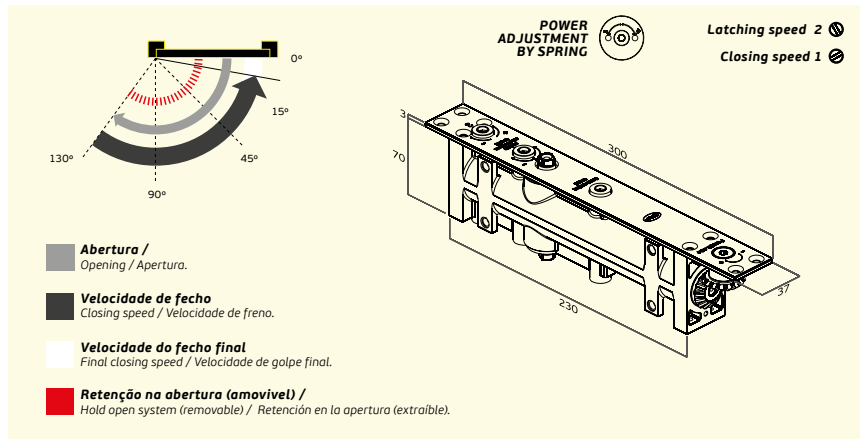

**KI.810**  
**Kit intumescente para mola de porta**  
**IN.21.810 /**  
 Intumescent kit for door closer IN.21.810 /  
 Kit intumescente para cierra puertas IN.21.810



**21.812.PL**  
**Terminal em plástico para a calha IN.21.810 /**  
 Plastic terminal for track IN.21.810 /  
 Terminal en plástico para calha IN.21.810

